



你需要的扣件，由佺銳來創造它！  
Fastener You Need, We Develop it!

佺銳科技五金股份有限公司

你需要的扣件，由佺銳來創造它！  
Fastener You Need, We Develop it!



☎ 886-4-7328585 / 886-4-7328988  
📠 886-4-7328080 / 886-4-7328889  
✉ sales@e-ray.com.tw / eray@e-ray.com.tw  
📍 50076彰化市福山里福東街62號  
🌐 www.e-ray.com.tw



Made in Taiwan.

## 公司簡介

侑銳科技於2004年成立迄今，擁有20年五金零扣件製造經驗，以冷鍛多沖程的卓越開發技術與高品質的產品輸出，獲得許多顧客的長期青睞。

主要以滿足 客戶規格、及時交期、穩定的品質，作為公司的營運宗旨，來創造買賣雙方的共同榮景。

冷鍛零件應用範圍涵蓋：汽車、機車、畜牧、船舶、家具 及 半導體電子產業，等等。

你需要的扣件，由侑銳來創造它！

## 經營理念

精益求精的研發精神，嚴謹的工作態度，生產出一流的產品，成為世界最穩定的扣件夥伴！

## OEM/ODM 服務流程

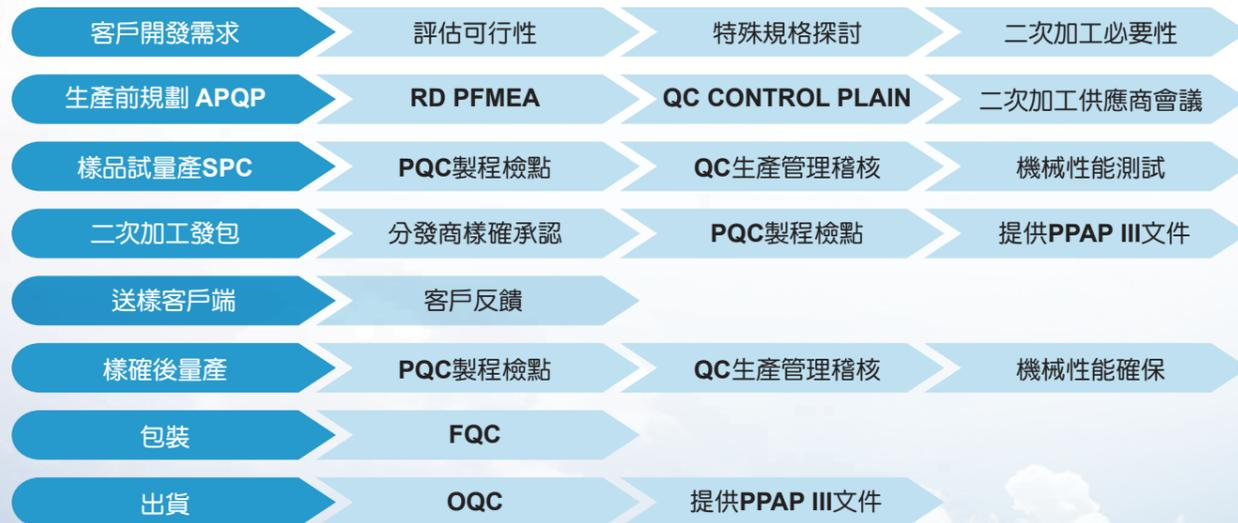

## 證書

ISO 9001: 2015 (2022年)

IATF 16949 : 2016 (2024年)



## 生產設備

### 多沖程冷鍛成型機：

扣件成型的多變性，可滿足廣泛產業的需求。

| 冷鍛成型機  | 機械型號    | CBP-56S | CBP-65S | CBP-85S | CBP-105S | CBP-135L |
|--------|---------|---------|---------|---------|----------|----------|
| 車台數    | set     | 2       | 1       | 7       | 2        | 1        |
| 沖程數(段) | station | 6       | 5       | 5       | 5        | 5        |

剪斷直徑(mm)：φ1.5 ~ φ18      剪斷長度(mm)：1 L ~ 160 L

### 高精度CNC加工機：

提升二次加工精度及創造產品的附加價值，可生產出更高階的扣件。

| CNC銑床&鑽攻機 | 機械型號 | Robodrill | Robodrill |
|-----------|------|-----------|-----------|
| 日本進口FANUC | 規格   | α-D21MiB  | α-D21LiB  |
| 車台數       | set  | 2         | 2         |

### 二次加工設備：

廠內提供多個後製程的加工，更能掌握產品品質的穩定性，降低委外加工不良品的風險。

| 搓牙機 | 機械型號 | 1/4車 | 5/16車 |
|-----|------|------|-------|
|     | 規格   |      |       |
| 車台數 | set  | 2    | 1     |
| 攻牙機 |      |      |       |
| 車台數 | set  | 11   |       |

## 高精度檢驗設備

為維持產品的優良品質，一系列檢驗設備，足以提供客戶需求之檢驗報告。

- KEYENCE 影像尺寸測量儀
- MICRO VU 2.5D投影機
- 拉力試驗機、扭力試驗機、電子硬度機、偏心儀、塞規牙規選規
- 光學篩檢機





## VACUUMED SCREW / VENTED SCREW

### 真空螺絲/通氣螺絲

#### 介紹：

真空螺絲專門用於真空環境如HV/UHV超高真空腔體，用於將螺絲孔底部殘餘的氣體排出，可以加快抽氣速度，達到理想的真空值並有助於提高系統性能。

除此之外，俏銳的真空螺絲採用對材料晶相組織影響較小的方式加工通氣孔。

有別於市面上大孔的真空螺絲，俏銳的真空螺絲通氣孔孔徑微小，能最大程度的維持螺絲的強度，使零件維護和更換更快、更輕鬆，最大程度地減少停機時間。

#### 用途：

真空設備、真空腔體、半導體設備、電子顯微鏡、食品設備、光學設備

材質：SUS 304

#### 規格表：

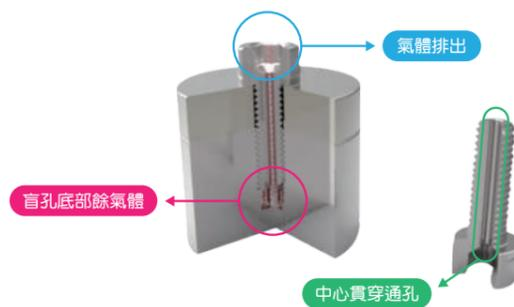
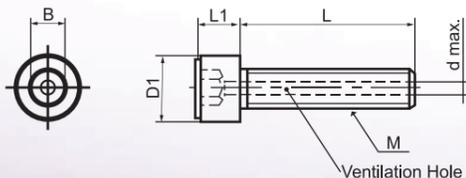

| 螺紋M      | B   | D1  | L1 | L      | d    |
|----------|-----|-----|----|--------|------|
| M3-0.5   | 2.5 | 5.5 | 3  | 5~30   | φ1.2 |
| M4-0.7   | 3   | 7   | 4  | 6~40   | φ1.5 |
| M5-0.8   | 4   | 8.5 | 5  | 10~50  | φ1.6 |
| M6-1.0   | 5   | 10  | 6  | 10~60  | φ1.6 |
| M8-1.25  | 6   | 13  | 6  | 16~80  | φ1.8 |
| M10-1.5  | 8   | 16  | 10 | 16~100 | φ1.8 |
| M12-1.75 | 10  | 18  | 12 | 20~100 | φ2.0 |
| M14-2.0  | 12  | 21  | 14 | 30~100 | φ2.0 |

另有以下規格：  
DIN 912 內六角螺絲、DIN 913 平頭止付螺絲、  
DIN 931/933 外六角螺絲、ISO 7380 內六角圓頭螺絲、ISO 10642 內六角沉頭螺絲

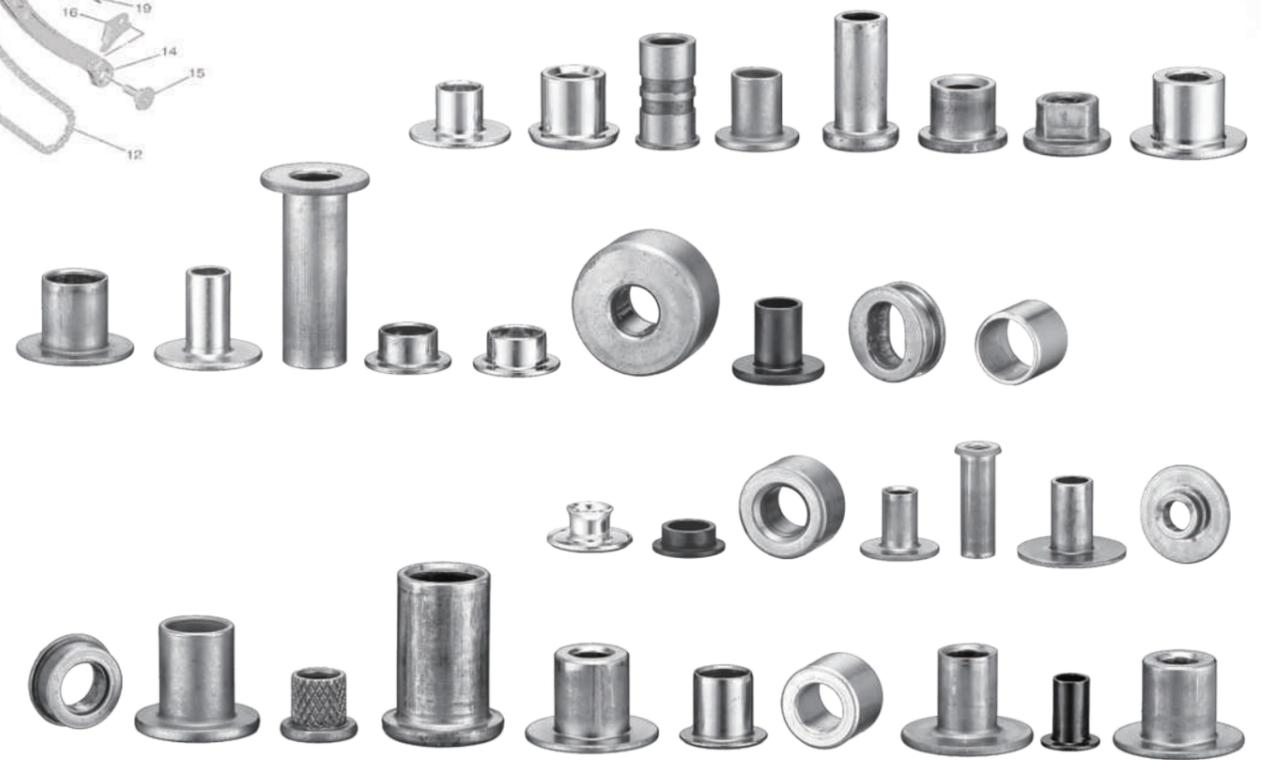

## BUSHING / INNER SLEEVE

### 軸套/內管/襯套

#### 介紹：

圓柱形或中空管，應用於安裝孔內或與平面齊平的襯套，經常與軸件組立。

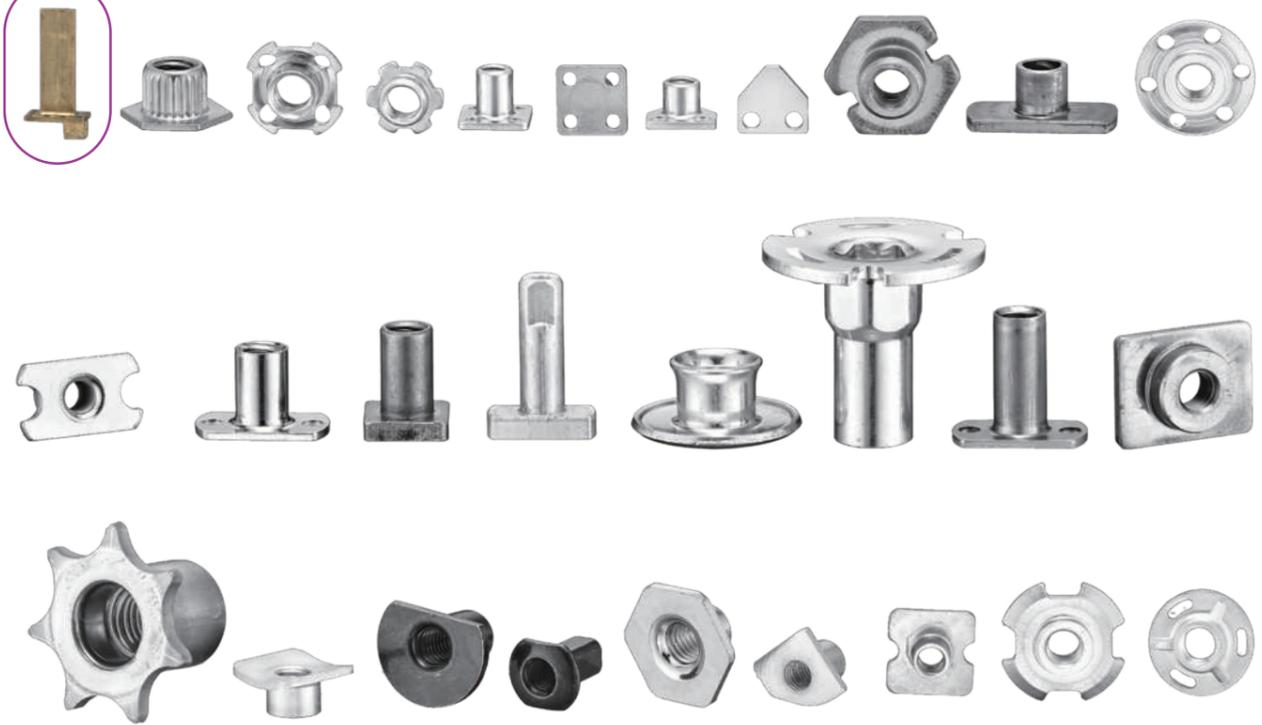

## CUSTOMERIZED FASTENER

### 特殊緊固件

介紹：

生產不規則的外型螺母，可與多種型式的對手件匹配、緊固。

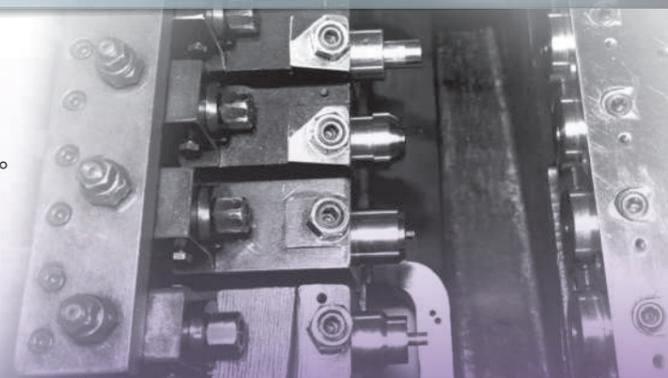

## SPOT WELD NUT / SPOT WELD BOLT

### 點焊螺帽/點焊螺絲

介紹：

設計用於焊接的緊固件，可依需求呈現多種型式。

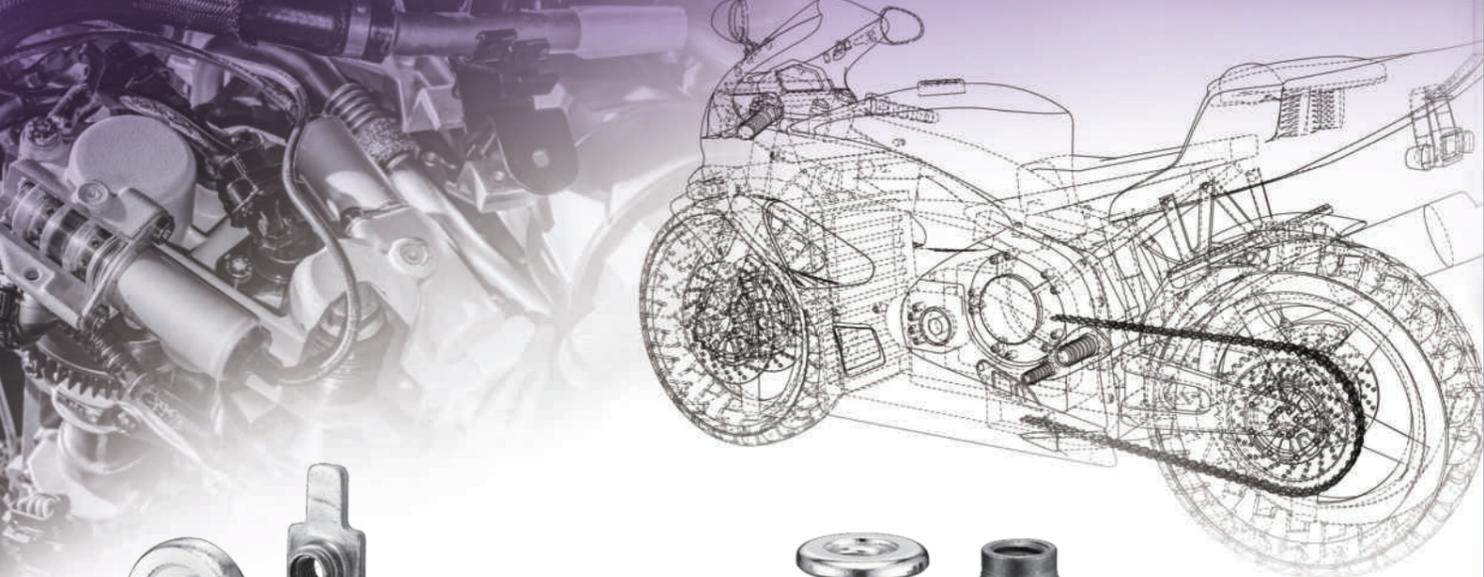

## AUTOMOTIVE / MOTORBIKE FASTENER

■ 汽車/機車 特殊冷鍛件

介紹：

依照車廠圖紙規格，量身製造的特殊緊固件，主要應用於汽車、機車產業。

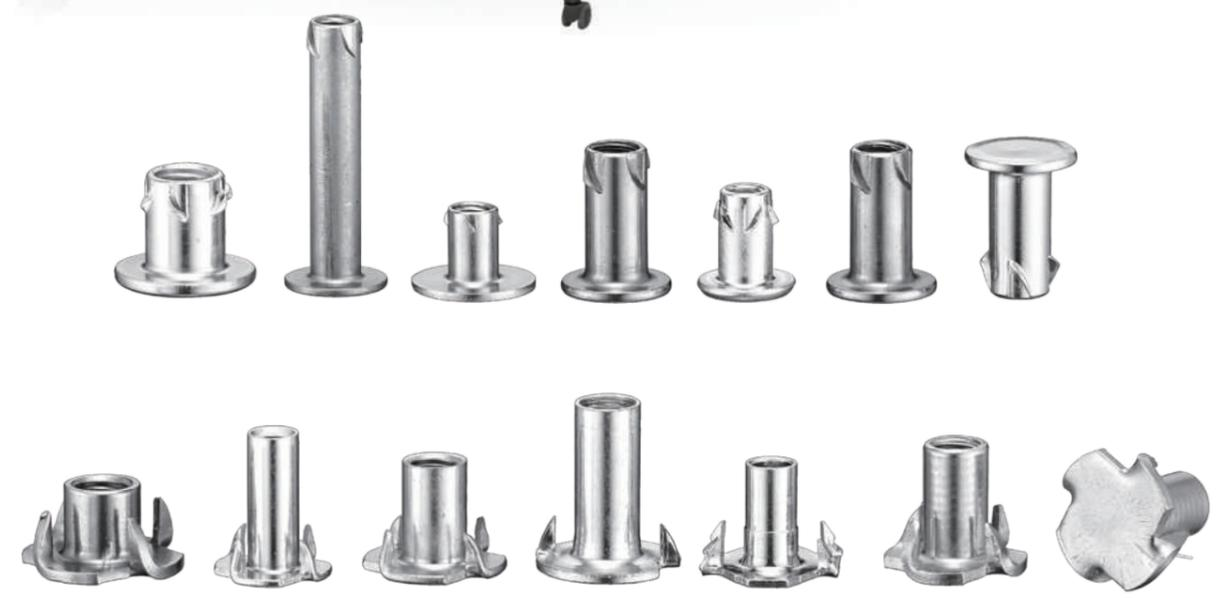

## PRONG TEE NUT / PROPELLER TEE NUT

■ 家具 / 木作五金

介紹：

四腳釘及旋入螺母是一種廣泛使用的緊固件，可埋入於木材、塑膠、薄板中，取代傳統螺母，具有更牢固、更快速的應用特性。

材質依照環境需求，可選擇 碳鋼、不鏽鋼 及 銅合金。



## RECEPTACLE / SOCCER STUD / RUGBY STUD

### 運動鞋內座/鞋釘

#### 介紹：

侑銳生產各式鞋釘及鞋底內座，主要應用於足球、高爾夫球、田徑、極地探險，依照環境材質可選用鋁合金、不鏽鋼及碳化鎢。

侑銳和知名鞋廠共同研發各式鞋釘/鞋底內座，經過長期的測試及調整，在製程上有相當程度的經驗，具不可取代的研發及製造能力。

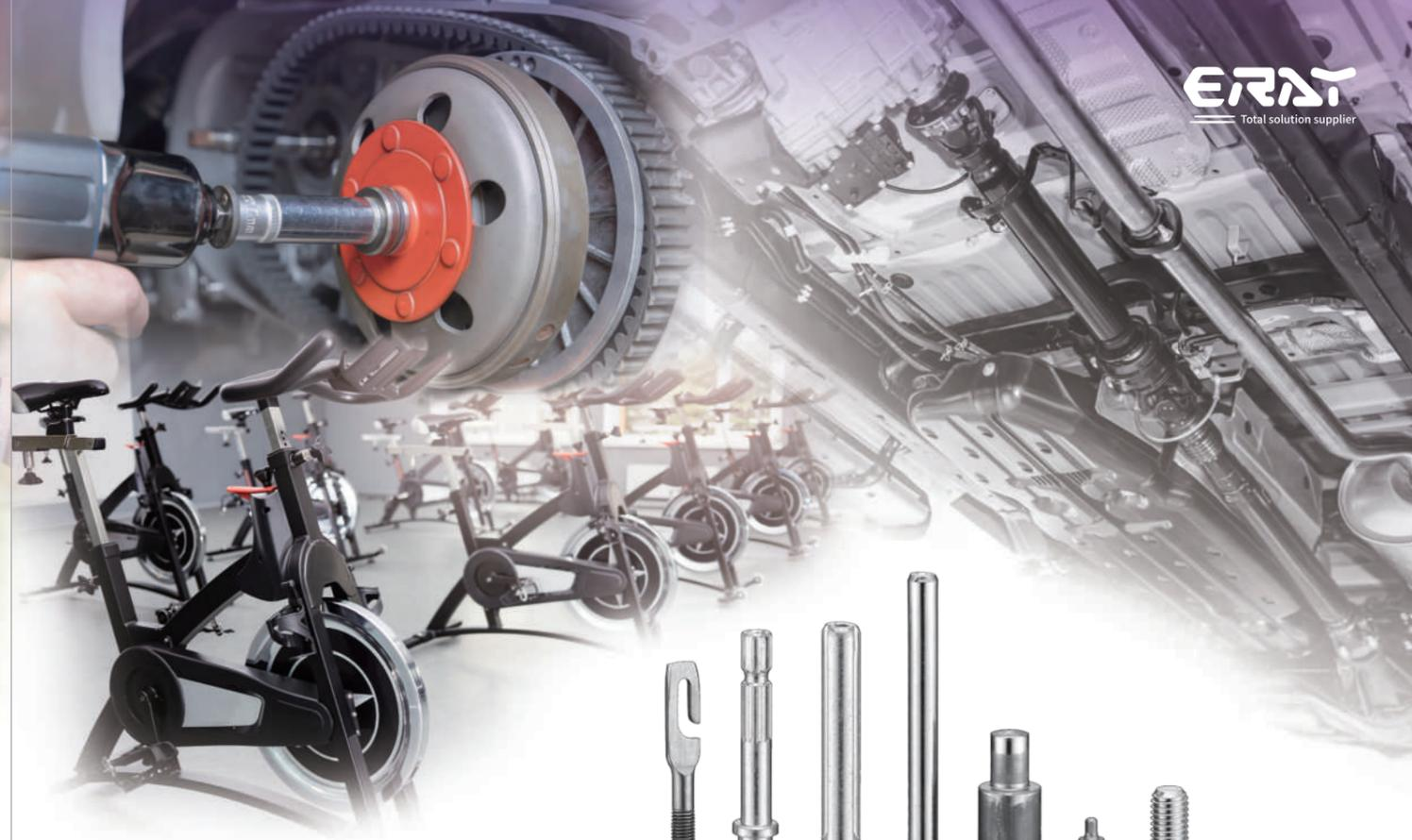

## MAGNETIC HEX NUT & BOLT DRIVER / GEAR SHAFT / BEARING SHAFT

### 手工具 / 驅動軸 / 軸承軸心

#### 介紹：

侑銳生產高品質手工具鍛胚，使用SCM435鉻鉬合金鋼、6150H鉻釩合金鋼及S2工具合金鋼。依照圖紙需求，生產各式應用於傳遞動力的軸件五金，皆具有表面硬度高、韌性佳及可承受高扭力的特性。